

PC10MR-2

外形図／作業範囲図

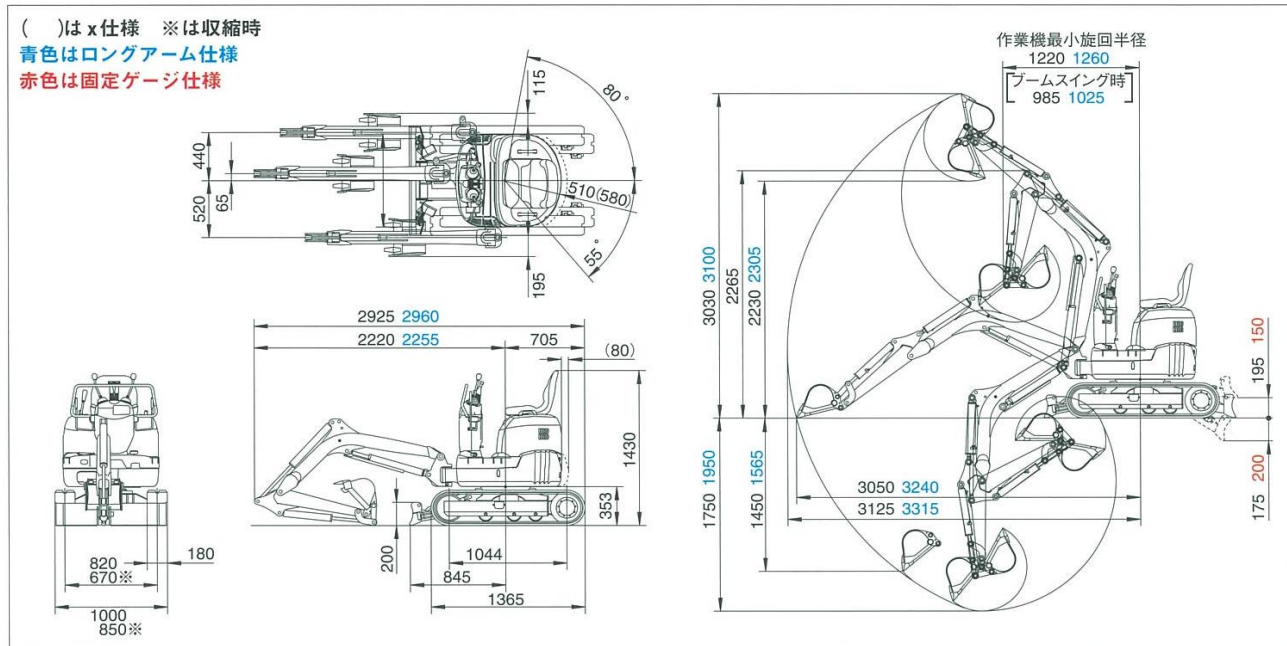

項目	機種	PC10MR-2
	単位	
仕様		
機械質量 (X仕様)	kg	1030(1105)
定格出力 ネット (JIS D0006-1)	kW/min-1[PS/rpm]	6.8/2300 (9.2/2300)
総行程容量 (総排気量)	L [cc]	0.569 (569)
バケット容量 (新JIS)	m ³	0.025
バケット幅 (サイドカッタ含)	mm	320 (350)
ブレード	mm	850または1000×200
寸法		
全長(輸送時)	mm	2925
全幅	mm	850~1000
全高(輸送時)	mm	1430
後端旋回半径 (X仕様)	mm	510 (580)
作業範囲		
最大掘削高さ	mm	3030
最大ダンプ高さ	mm	2230
最大掘削深さ	mm	1750
最大垂直掘削深さ	mm	1450
最大掘削半径	mm	3125
最大床面掘削半径	mm	3050
作業機最小旋回半径(スイング時)	mm	1220 (985)
容量		
燃料タンク容量(JIS軽油)	L	12
環境対策		
排ガス対策指定状況		排ガス2次対応