

外形図／作業範囲図

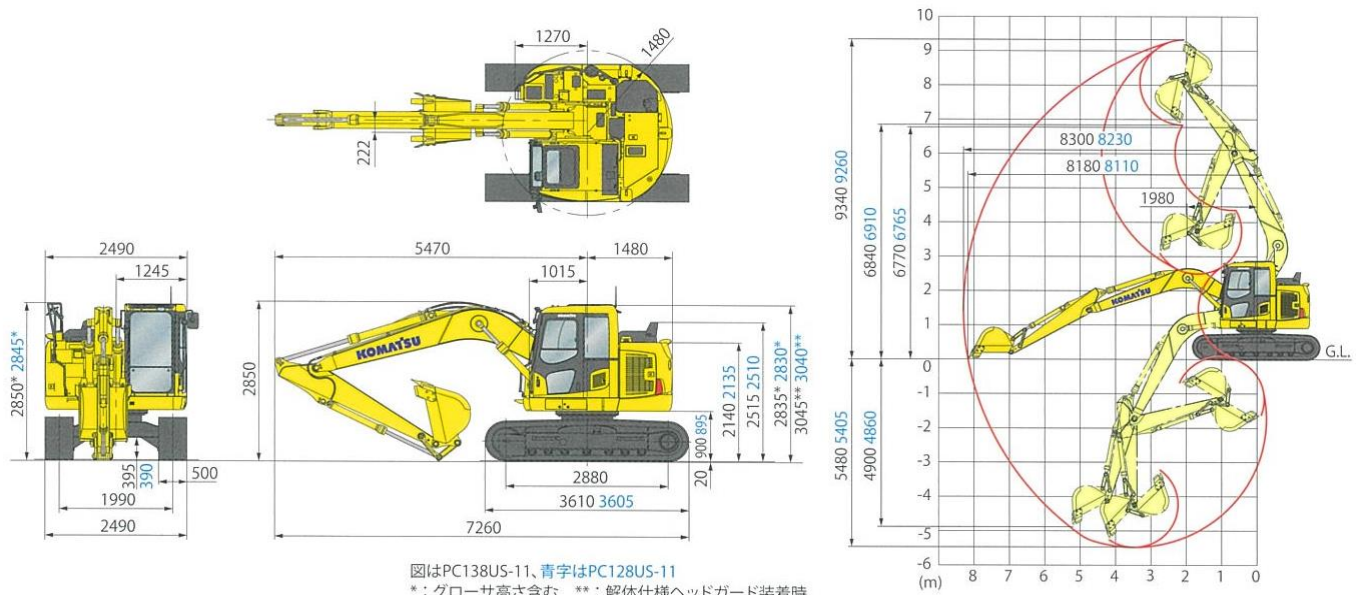

項目	機種	
	単位	PC128US-11
仕様		
機械質量	kg	12950
定格出力 ネット (JIS D0006-1)	kW/min-1[PS/rpm]	72.5/2050(98.6/2050)
総行程容量 (総排気量)	L [cc]	3.26(3260)
バケット容量 (新JIS)	m ³	0.45
バケット幅 (サイドカッタ含)	mm	833(953)
ブレード	mm	2490
寸法		
全長(輸送時)	mm	7260
全幅	mm	2490
全高(輸送時)	mm	2850
後端旋回半径	mm	1480
作業範囲		
最大掘削高さ	mm	9260
最大ダンプ高さ	mm	6910
最大掘削深さ	mm	5405
最大垂直掘削深さ	mm	4860
最大掘削半径	mm	8230
最大床面掘削半径	mm	8110
作業機最小旋回半径	mm	1980
容量		
燃料タンク容量(JIS軽油)	L	200
環境対策		
排ガス対策指定状況		排ガス2014年対応