

# PC18MR-3

## 外形図/作業範囲図

[ ]赤色はゲージ縮小時寸法  
( )青色はロングアーム仕様

単位：mm

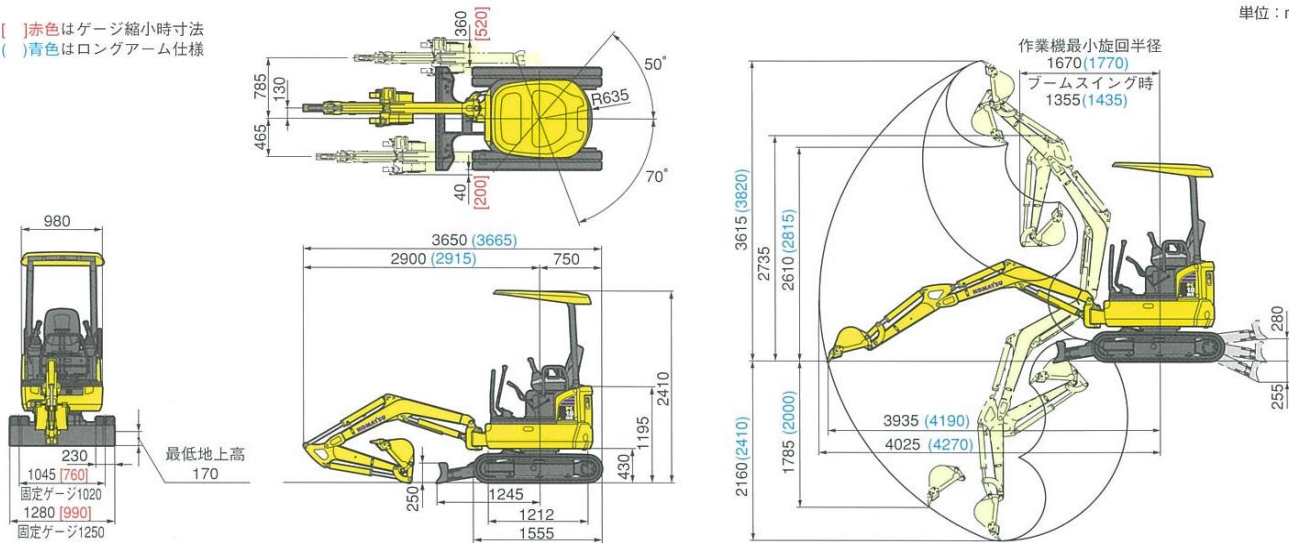

項目	機種	PC18MR-3
	単位	
<b>仕様</b>		
機械質量 (X仕様)	kg	1680(1795)
定格出力 ネット (JIS D0006-1)	kW/min-1[PS/rpm]	11.2/2600 (15.2/2600)
総行程容量 (総排気量)	L [cc]	0.778 (778)
バケット容量 (新JIS)	m <sup>3</sup>	0.044
バケット幅 (サイドカッタ含)	mm	400 (450)
ブレード	mm	990または1280×250
<b>寸法</b>		
全長(輸送時)	mm	3650
全幅	mm	縮小時990/拡張時1280
全高(輸送時)	mm	2410
後端旋回半径 (X仕様)	mm	635 (715)
<b>作業範囲</b>		
最大掘削高さ	mm	3615
最大ダンプ高さ	mm	2610
最大掘削深さ	mm	2160
最大垂直掘削深さ	mm	1785
最大掘削半径	mm	4025
最大床面掘削半径	mm	3935
作業機最小旋回半径(スイング時)	mm	1670 (1355)
<b>容量</b>		
燃料タンク容量(JIS軽油)	L	19
<b>環境対策</b>		
排ガス対策指定状況		排ガス3次対応