

外形図/作業範囲図

青色はロングアーム仕様

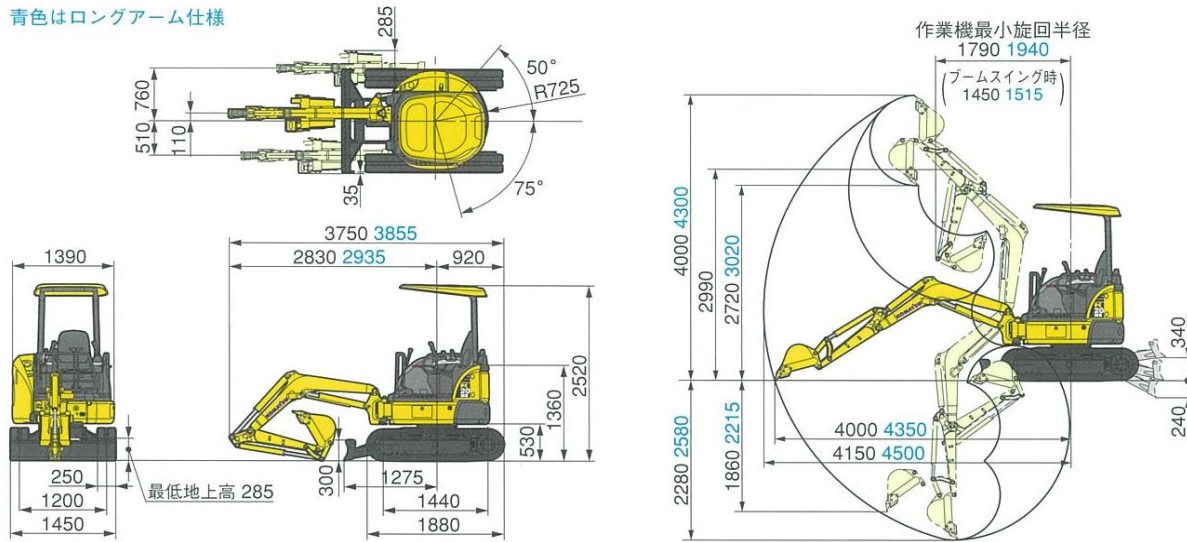

項目	機種	
	単位	PC20MR-3
仕様		
機械質量	kg	2380
定格出力 ネット (JIS D0006-1)	kW/min-1[PS/rpm]	15.5/2500(21.0/2500)
総行程容量 (総排気量)	L [cc]	1.115(1115)
バケット容量 (新JIS)	m ³	0.066
バケット幅 (サイドカッタ含)	mm	430(500)
ブレード	mm	1450×300
寸法		
全長(輸送時)	mm	3750
全幅	mm	1450
全高(輸送時)	mm	2520
後端旋回半径	mm	800
作業範囲		
最大掘削高さ	mm	4000
最大ダンプ高さ	mm	2720
最大掘削深さ	mm	2280
最大垂直掘削深さ	mm	1860
最大掘削半径	mm	4150
最大床面掘削半径	mm	4000
作業機最小旋回半径(スイング時)	mm	1790 (1450)
容量		
燃料タンク容量(JIS軽油)	L	28
環境対策		
排ガス対策指定状況		排ガス3次対応