

PC30MR-5 外形図／作業範囲図

単位：mm

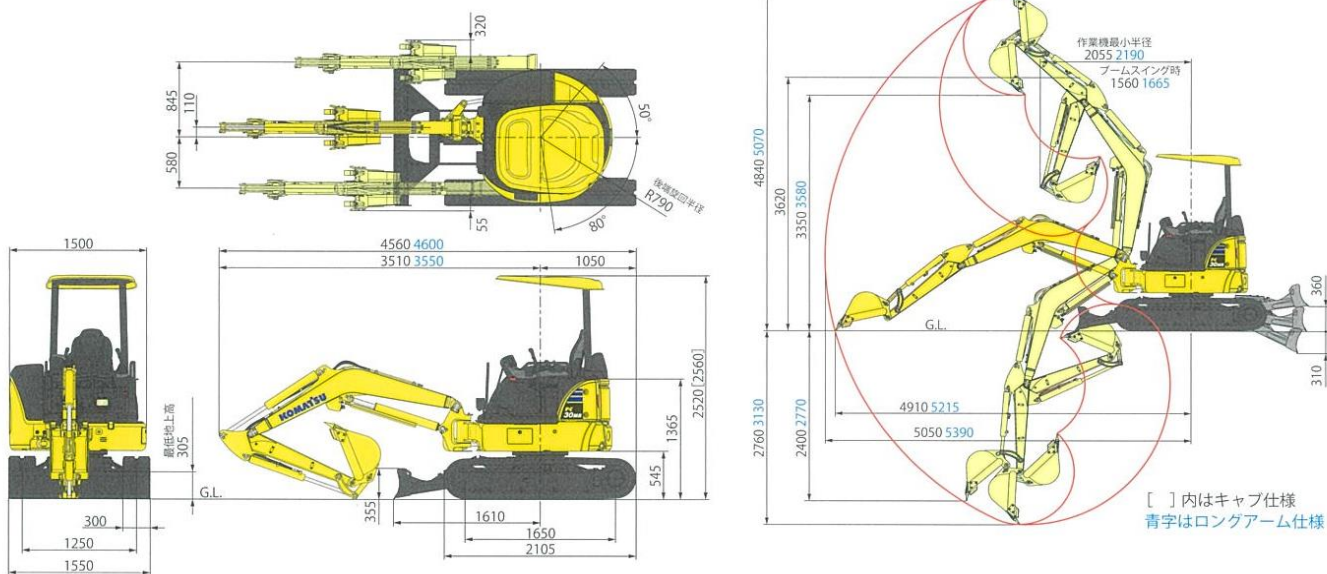

項目	機種	PC30MR-5
	単位	
仕様		
機械質量	kg	3330
定格出力 ネット (JIS D0006-1)	kW/min-1[PS/rpm]	17.4/2200(23.7/2200)
総行程容量 (総排気量)	L [cc]	1.642(1642)
バケット容量 (新JIS)	m ³	0.09
バケット幅 (サイドカッタ含)	mm	430(500)
ブレード	mm	1550×355
寸法		
全長(輸送時)	mm	4560
全幅	mm	1550
全高(輸送時)	mm	2520
後端旋回半径	mm	870
作業範囲		
最大掘削高さ	mm	4840
最大ダンプ高さ	mm	3350
最大掘削深さ	mm	2760
最大垂直掘削深さ	mm	2400
最大掘削半径	mm	5050
最大床面掘削半径	mm	4910
作業機最小旋回半径(スイング時)	mm	2055 (1560)
容量		
燃料タンク容量(JIS軽油)	L	41
環境対策		
排ガス対策指定状況		排ガス3次対応