

PC45MR-5 外形図／作業範囲図

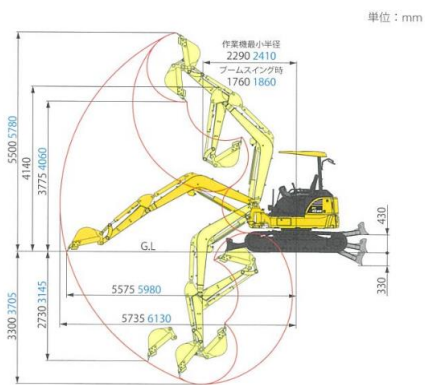

[] 内はキャブ仕様
青字はロングアーム仕様

PC55MR-5 外形図／作業範囲図

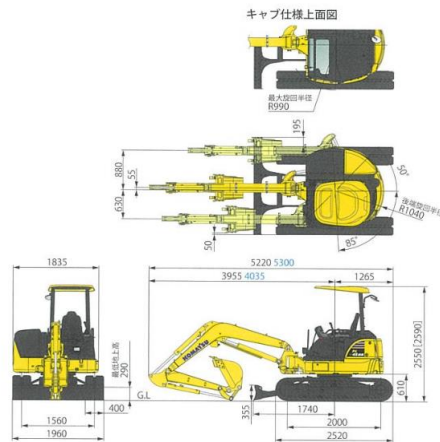
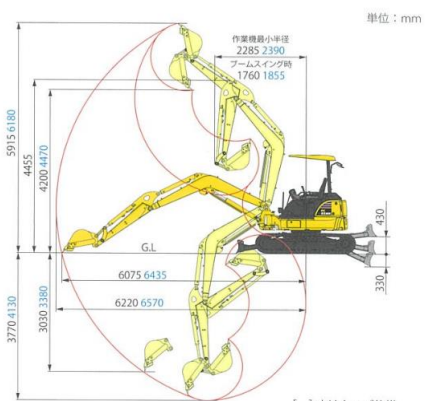
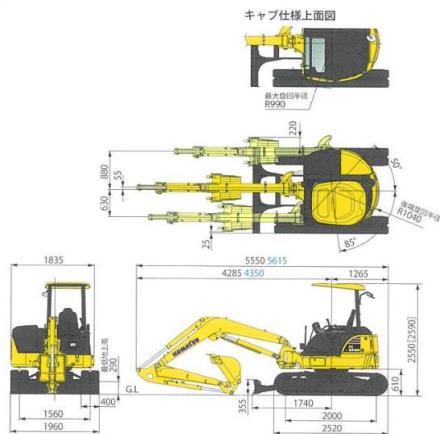

[] 内はキャブ仕様
青字はロングアーム仕様

項目	機種		PC45MR-5	PC55MR-5
	単位			
仕様				
機械質量	kg		4870	5210
定格出力 ネット (JIS D0006-1)	kW/min-1[PS/rpm]		28.3/2400(38.5/2400)	28.3/2400(38.5/2400)
総行程容量 (総排気量)	L [cc]		2.189 (2189)	
バケット容量 (新JIS)	m ³		0.14	0.16
バケット幅 (サイドカッタ含)	mm		535(600)	585(650)
ブレード	mm		1960×355	
寸法				
全長(輸送時)	mm		5220	5550
全幅	mm		1960	
全高(輸送時)	mm		2550	
後端旋回半径 (X仕様)	mm		1040 (1120)	
作業範囲				
最大掘削高さ	mm		5500	5915
最大ダンプ高さ	mm		3775	4200
最大掘削深さ	mm		3300	3770
最大垂直掘削深さ	mm		2730	3030
最大掘削半径	mm		5735	6220
最大床面掘削半径	mm		5575	6075
作業機最小旋回半径(スイング時)	mm		2290 (1760)	2285 (1760)
容量				
燃料タンク容量(JIS軽油)	L		65	
環境対策				
排ガス対策指定状況			排ガス2014年対応	