

外形図／作業範囲図

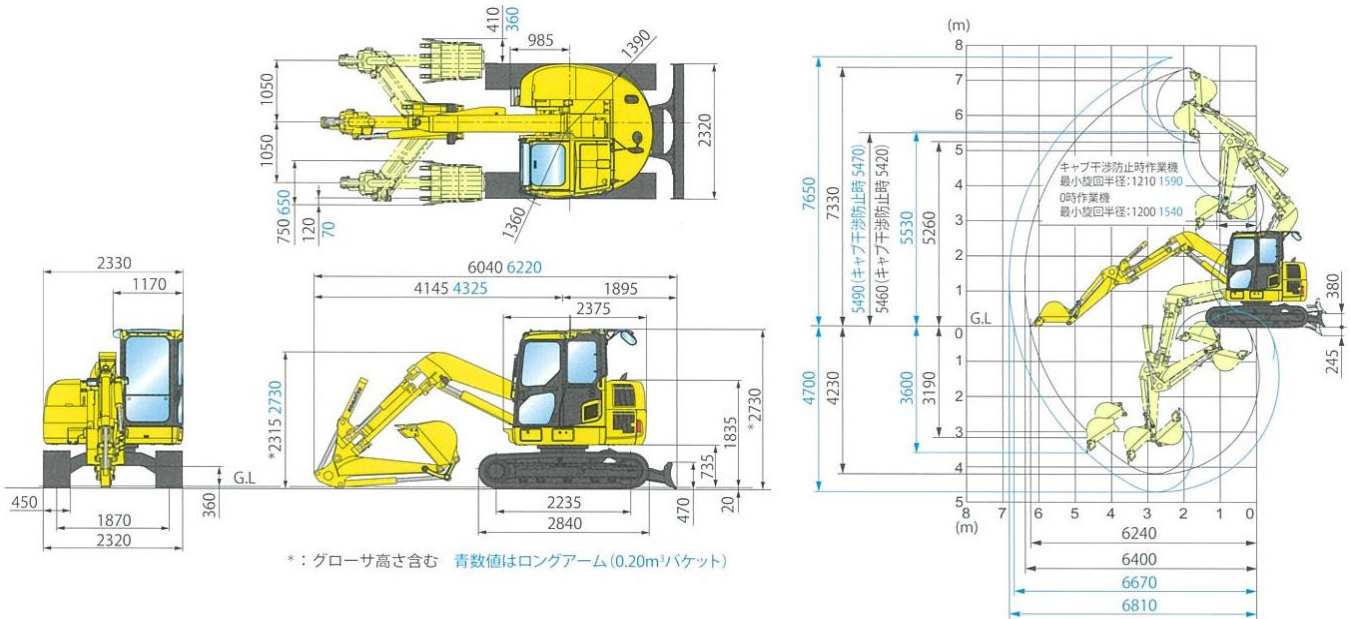

項目	機種	
	単位	PC78UU-10
仕様		
機械質量	kg	7940
定格出力 ネット (JIS D0006-1)	kW/min-1[PS/rpm]	48.8/1950(66.4/1950)
総行程容量 (総排気量)	L [cc]	3.26(3260)
バケット容量 (新JIS)	m ³	0.28
バケット幅 (サイドカッタ含)	mm	650(750)
ブレード	mm	2320×470
寸法		
全長(輸送時)	mm	6040
全幅	mm	2330
全高(輸送時)	mm	2730
後端旋回半径	mm	1390
作業範囲		オフセット 0 時
最大掘削高さ	mm	7330
最大ダンプ高さ	mm	5260
最大掘削深さ	mm	4230
最大垂直掘削深さ	mm	3190
最大掘削半径	mm	6400
最大床面掘削半径	mm	6240
作業機最小旋回半径(オフセット時) *	mm	5110
容量		
燃料タンク容量(JIS軽油)	L	125
環境対策		
排ガス対策指定状況		排ガス2014年対応