

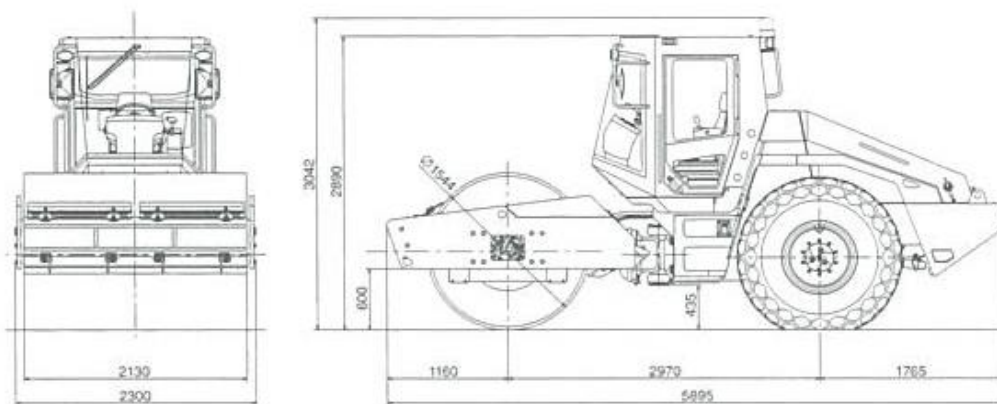

■ 寸 法 図

SV512D-1



(クラス10t)

機械コード		JV100			
諸 元 項 目	単 位	JV100WA-2	SV512D-1	SV512DH-1	
機械質量	kg	11,300	11,950	12,800	
寸 法	全 長	mm	5,600	5,895	5,895
	全 高	mm	2,990	2,890	2,890
	全 幅	mm	2,350	2,300	2,290
締固め幅	mm	2,130	2,130	2,130	
起振力	Kn(kgf)	232.4(23,700)	*1181(18,457) *2260(26,513)	*1181(18,457) *2260(26,513)	
前輪寸法 直径×幅	mm	1,520×2,130	1,544×2,130	1,544/2,130	
後輪寸法(タイヤサイズ)×本数		23.1-26-8PR×2	23.1-26-8PR×2	23.1-26-8PR×2	
エンジン定格出力	KW/min ⁻¹	99.3/2,000	110.4/2,300	110.4/2,300	
燃料タンク容量(軽油)	ℓ	235	325	325	
低騒音指定状況		低	低	低	
排ガス対策指定状況		▲▲一次▲▲	▲▲特定特殊▲▲	▲▲特定特殊▲▲	

※1 LOW運転時 ※2 HI運転時