

PC40MR-3 外形図/作業範囲図

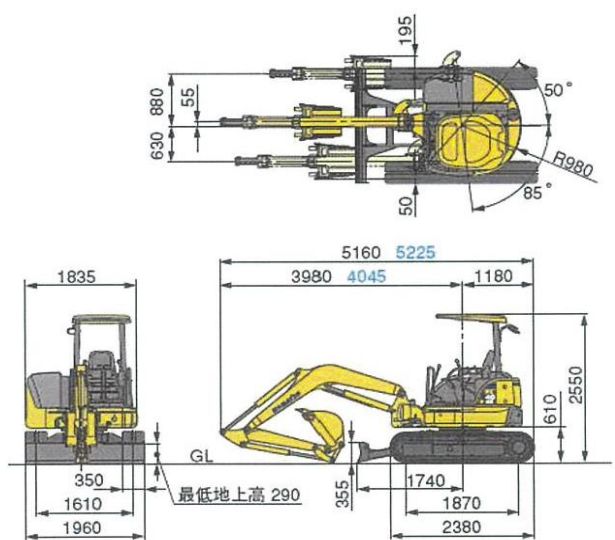

青色はロングアーム仕様

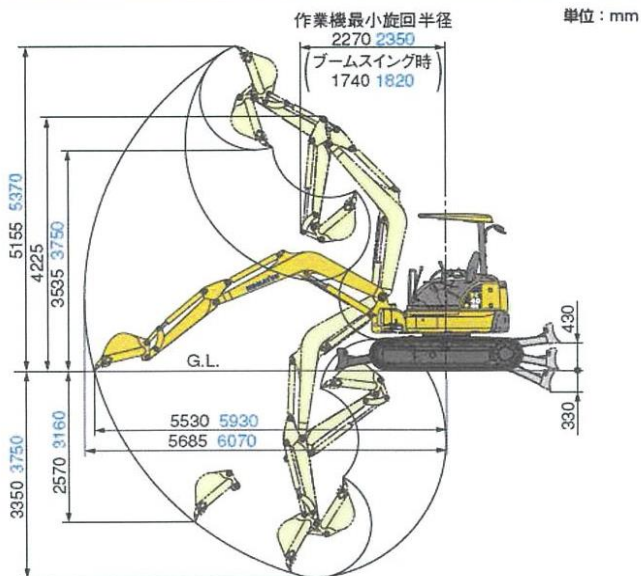

項目	機種	
	単位	PC40MR-3
仕様		
機械質量	kg	3920
定格出力 ネット (JIS D0006-1)	kW/min-1[PS/rpm]	28.5/2400
総行程容量 (総排気量)	L [cc]	2.189[2189]
バケット容量 (新JIS)	m ³	0.14
バケット幅 (サイドカッタ含)	mm	535(600)
ブレード	mm	1960×355
寸法		
全長(輸送時)	mm	5160
全幅	mm	1960
全高(輸送時)	mm	2550
後端旋回半径	mm	980 < 1060 >
作業範囲		
最大掘削高さ	mm	5155
最大ダンプ高さ	mm	3535
最大掘削深さ	mm	3350
最大垂直掘削深さ	mm	2570
最大掘削半径	mm	5685
最大床面掘削半径	mm	5530
作業機最小旋回半径(スイング時)	mm	2270 (1740)
容量		
燃料タンク容量(JIS軽油)	L	65
環境対策		
排ガス対策指定状況		排ガス3次対応